

SAMOHYBNÁ KLOUBOVO-TELESKOPICKÁ PRACOVNÍ PLOŠINA

HA 15 IP



- JIB rameno koše s vertikálním pohybem 140° (+70°/-70°)
- Stranový dosah až 8,5 m
- Výška v zasunutém stavu: 2 m
- Šířka: 1,50 m
- Elektrické hnací motory
- Provozní doba akumulátorového pohonu 12 hodin



Výhody Haulotte®

- elektrický pohon
- otáčení otoče bez převisu
- s výškou pouze 2 m v zasunutém stavu lze projet normálními dveřmi
- vynikající manévrovací schopnosti díky poloměru otáčení pouze 3,70 m a šířce 1,50 m
- veškeré pohyby jsou ovládány proporcionálně
- vysoká bezpečnost díky sledování přetížení
- robustní, spolehlivá a s jednoduchou údržbou

STANDARDNÍ VYBAVENÍ

- trakční akumulátory 360 Ah
- indikace nabití akumulátorů
- nabíječka 48 V - 50 A
- obsluha Softtouch
- plně pryžové bílé pneumatiky bez otěru
- bezpečné použití na volném prostranství až do rychlosti větru 45 km/h
- uvolnění brzd pro vlečení
- počítadlo provozních hodin
- aretace ozubeného věnce otoče
- oka pro tažení a jeřáb
- ruční nouzové spouštění
- pohon předních kol, říditelná zadní kola
- vypnutí při přetížení pracov. koše
- houkačka
- sklonoměr 3°

ZVLÁŠTNÍ VYBAVENÍ A PŘÍSLUŠENSTVÍ

- výstražné osvětlení
- zásuvka v pracovním koši
- varovný signál při pojezdu
- centrální doplňování akumulátorů
- gelové akumulátory
- vedení tlakového vzduchu
- systém ovládání brzd z dolního ovládacího pultu
- biologicky odbouratelný olej
- velký pracovní koš (1,5 m x 0,8 m)

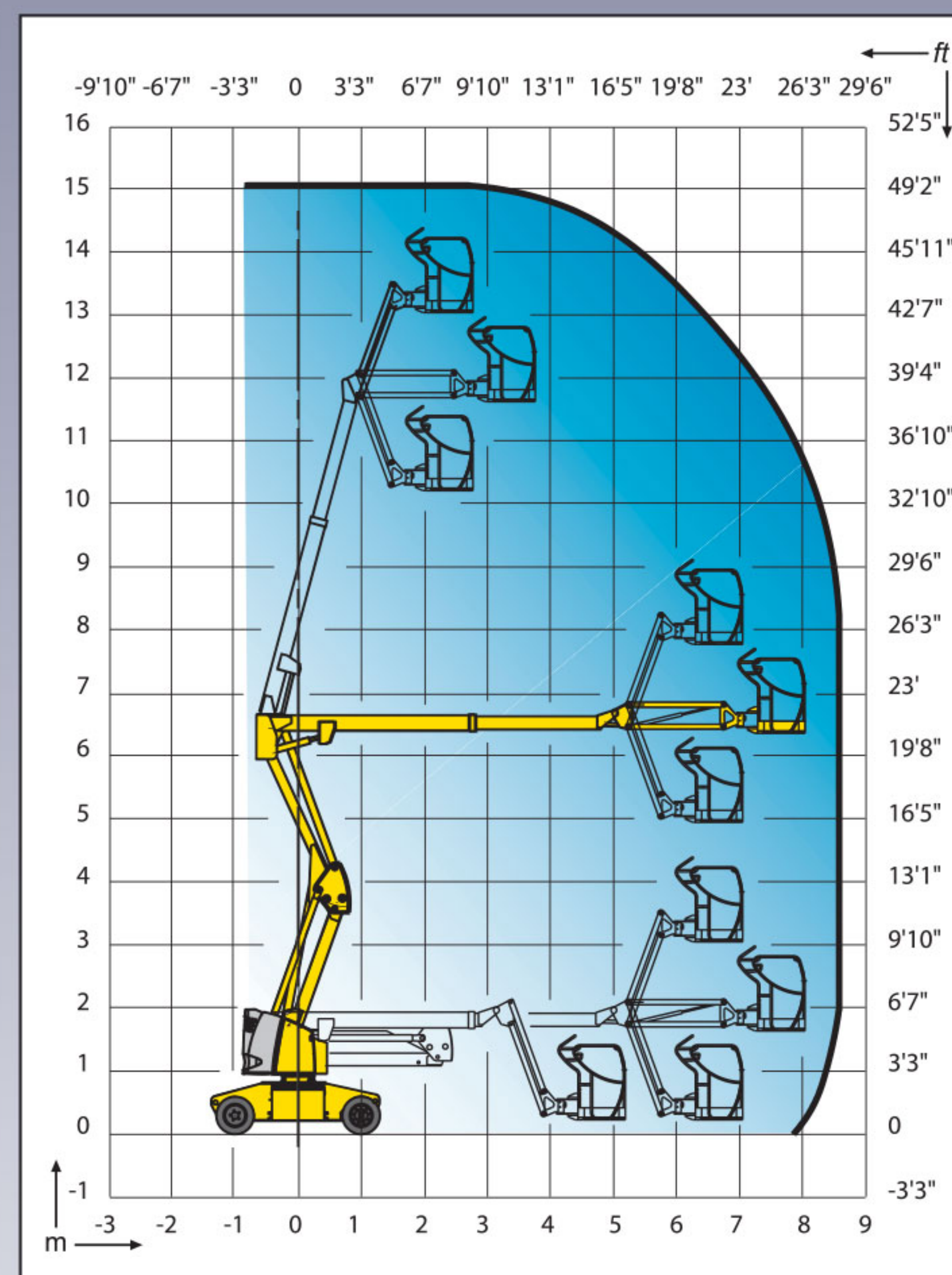
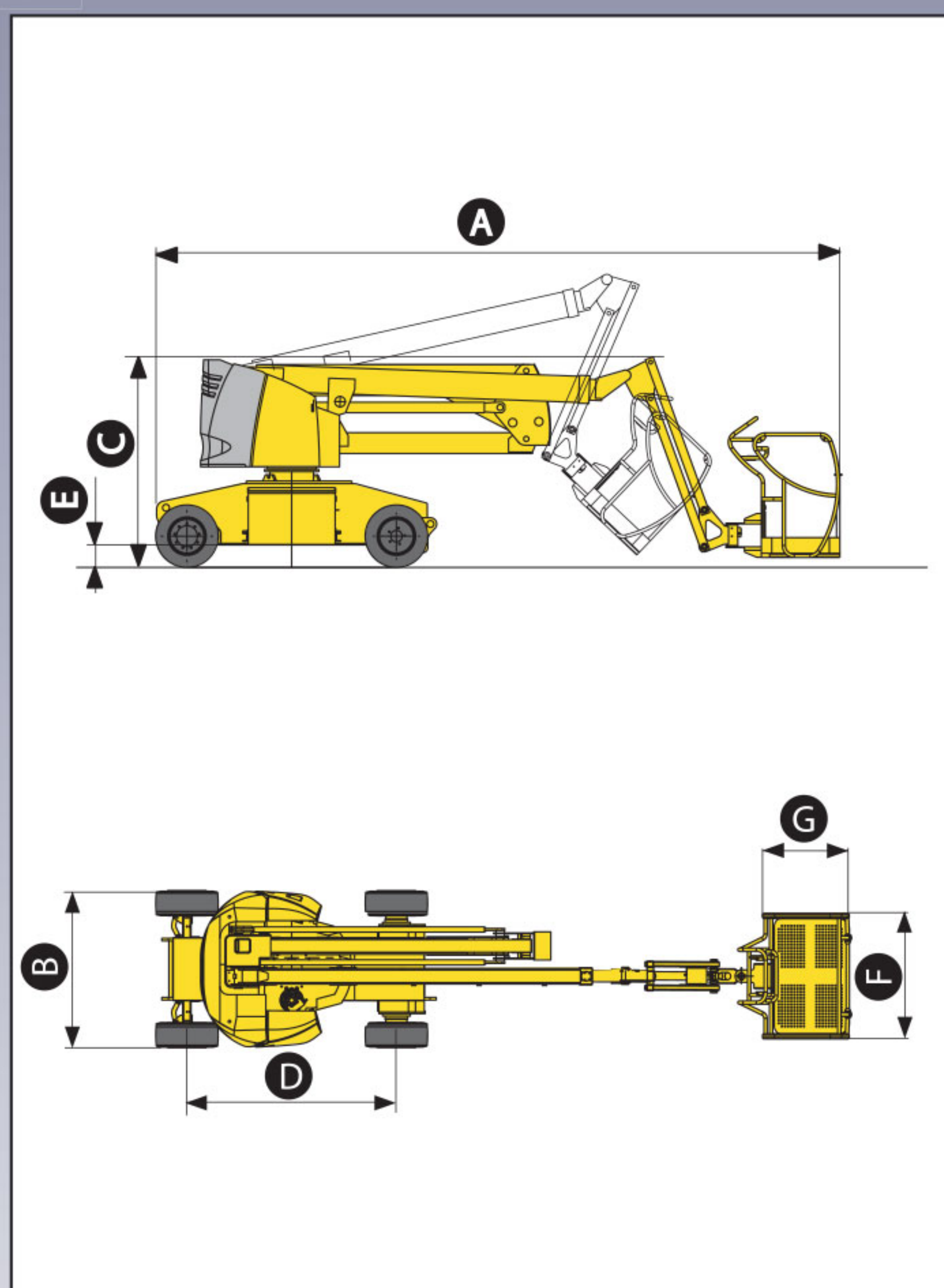

TECHNICKÉ ÚDAJE

Pracovní výška	15,0m
Výška podlahy pracovního koše	13,0m
Stranový dosah	8,45m
Výška přemostění	6,6 m
Nosnost koše	230kg
Pohyb ramene koše	140° (+70° / -70°)
A Délka	6,6 m
B Šířka	1,5 m
C Výška v přepravní poloze	2,0m
D Rozvor	2,0 m
E Světlost podvozku	15 cm
F x G Rozměry pracovního koše	1,2 x 0,8 m
Transportní délka	5,5 m
Transportní výška	3,0 m
Rychlost pojezdu	0,7/ 4,5 km/h
Vnější poloměr otáčení	3,7 m
Rozsah otáčení	360°
Hydraulické otáčení koše	180°
Stoupavost	25 %
Akumulátory	48 V - akumulátor 360Ah
Pneumatiky bez oděru	23.10" x 12"
Zásobník hydraulického oleje	30 litrů
Celková hmotnost	7300kg